

<p><b>WARNING</b></p> <ul style="list-style-type: none"> <li>Failure to obey installation instructions and warnings can result in injury or death.</li> <li>Use correct hardware for wall type. When using standards with hang track, standards must be secured to the wall. Do not overload.</li> </ul>	<p><b>ADVERTENCIA</b></p> <ul style="list-style-type: none"> <li>Puede causar herida y hasta la muerte si no se observan las instrucciones y advertencias para la instalación del producto.</li> <li>Use el herraje que corresponda según el tipo de pared. Cuando usando los rieles verticales con los rieles horizontales, los rieles verticales se deben fijar a la pared. No sobrecargue.</li> </ul>
--	--

### Before You Begin

1. Remove product from packaging and carefully inspect all parts. (See Parts List below.)
2. Please read all instructions carefully before beginning.

### Antes de empezar

1. Remueva el producto del paquete y cuidadosamente inspeccione todas las partes. (Vea la lista de partes abajo).
2. Haga el favor de leer todas las instrucciones cuidadosamente antes de empezar.

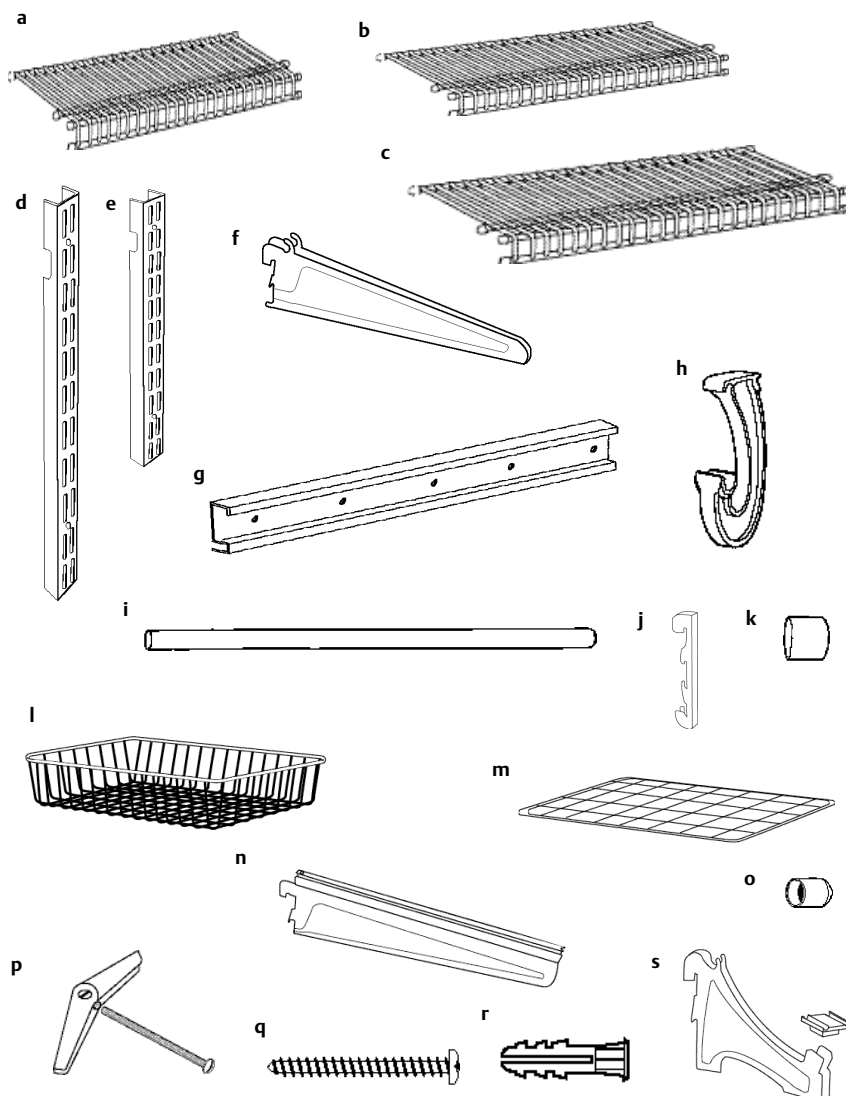

### Parts List

- a. 2' SuperSlide® Shelf (1) 45640-00
- b. 4' Shoe Shelf (1) 45640-00
- c. 6' SuperSlide® Shelves (3) 45640-00
- d. 48" Standards (4) 28044-00
- e. 30" Standards (5) 28011-00
- f. Shelf Brackets (14) 2853-00
- g. 48" Hang Tracks (2) 92848-11
- h. SuperSlide® Bar Support (9) 856-00
- i. 4' Hanger Bar (3) 01-682
- j. Standard Extender (3) 01-28190
- k. Hanger Bar End Caps (6) 01-684
- l. Drawer - Single (2) 6208-00
- m. Drawer Shelf (2) 28999-00
- n. Drawer Brackets (4) 28999-00
- o. Shelf End Caps (48) 603-00
- p. 3/16" Toggle Bolts (20) 270-00/274-00
- q. #12 x 2" Pan Head Screws (20) 688-00
- r. 1/4" Anchors (20) 650-00
- s. Shoe Bracket and Insert (2) 01-28170/01-28177

### Lista de partes

- a. Repisa SuperSlide® de 61 cm (2') (1) 45640-00
- b. Repisa para Zapatos de (1) 45640-00
- c. Repisas SuperSlide® de 1,83 m (6') (3) 45640-00
- d. Rieles Verticales de 1,22 m (48") (4) 28044-00
- e. Rieles Verticales de 76,2 cm (30") (5) 28011-00
- f. Soportes de Repisa (14) 2853-00
- g. Rieles Horizontales de 1,22 m (48") (2) 92848-11
- h. Soportes para Barra Colgadora SuperSlide® (9) 856-00
- i. Barra Colgadora de 1,22 m (4') (3) 01-682
- j. Extensiones para Rieles Verticales (3) 01-28190
- k. Tapones para Barra Colgadora (6) 01-684
- l. Cajones - Sencillos (2) 6208-00
- m. Repisas para Cajones (2) 28999-00
- n. Soportes para Cajones (4) 28999-00
- o. Tapones para Repisa (48) 603-00
- p. Pernos de Palanca de 4,7 mm (3/16") (20) 270-00/274-00
- q. Tornillos de Cabeza Redonda #12 x 2" (5 cm) (20) 688-00
- r. Tarugos de 6 mm (1/4") (20) 650-00
- s. Soporte para Zapatos y Separador (2) 01-28170/01-28177

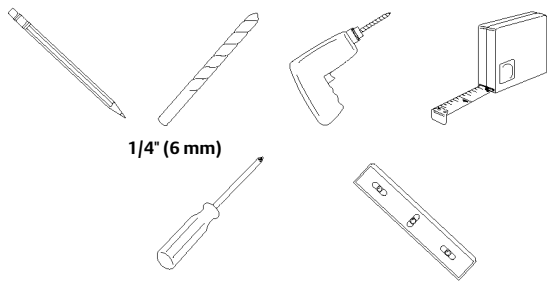

## Tools and Materials

## Herramientas y materiales

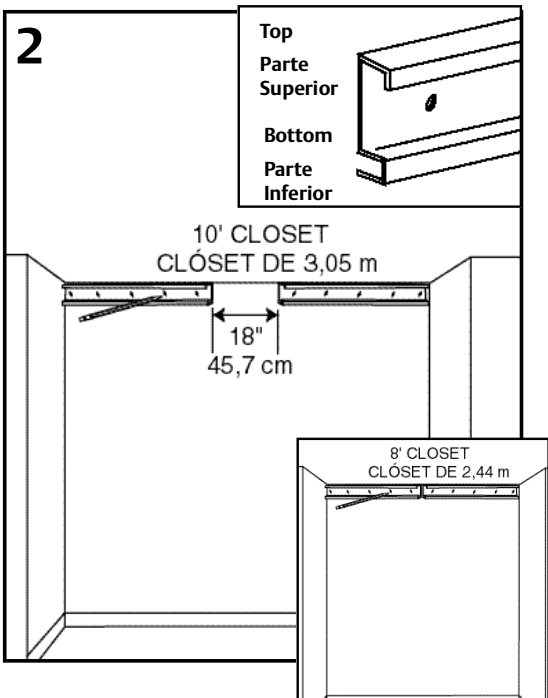
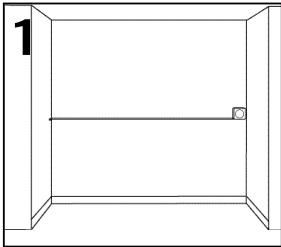
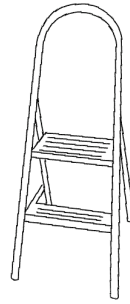

## Measure and Fit

This closet organizer will fit a closet wall area of between 8' and 10'. The Hang Tracks require a minimum wall space width of 8'. Even in cases where the closet may be larger than 10', the maximum allowable distance between Hang Tracks is 24" (which means a TOTAL wall space of 10'). **Do not attempt to exceed total closet wall area of 8'-10'.**

**CAUTION:** To avoid personal injury, use care and a safe, sturdy stepping stool to position Hang Track.

1. Measure closet width and determine installation type. Determine "top" and "bottom" of Hang Track as shown. **Place Hang Track on back wall so it is 7" (up from the floor) and again in opposite wall in closet (see diagram).** Use a level to be sure Hang Track is straight. Mark all hole locations on wall.
2. For 8' closet, align second Hang Track again in opposite wall so there is no space between hang tracks (see inset drawing of "2")  
For 10' closet, align second Hang Track again in opposite wall so there is 18" of space between Hang Tracks (see drawing "2").

## Medidas y ajustes

Este organizador de clóset cabrá en un área máxima de la pared del clóset de entre 2,44 m (8') y 3,05 m (10'). Los rieles horizontales requieren un espacio mínimo horizontal de 2,44 m (8'). Incluso en casos donde el clóset pueda ser más grande que 3,05 m (10'), la distancia máxima permitida entre los rieles horizontales es de 61 cm (24") (que da como resultado un espacio TOTAL en la pared de 3,05 m (10')). **No intente sobrepasar el área total de la pared del clóset 2,44 a 3,05 m (8'-10').**

**PRECAUCIÓN:** Para evitar lesiones personales, tenga cuidado y use un banquillo escalonado estable para colocar el riel horizontal.

1. Mida el ancho del clóset y determine el tipo de instalación. Determine las partes "superior" e "inferior" del riel horizontal como se muestra. Coloque el riel horizontal en la pared posterior para que quede a una altura de 2,13 m (7") (desde el piso) y contra una pared lateral del clóset (vea el diagrama). Use un nivel para asegurarse que el riel horizontal esté derecho. Marque todas las ubicaciones de los orificios en la pared.
2. Para un clóset de 2,44 m (8'), alinee el segundo riel horizontal contra la pared opuesta para que no quede ningún espacio entre los rieles horizontales (vea el recuadro de "2"). Para un clóset de 3,05 m (10'), alinee el segundo riel horizontal contra la pared opuesta para que quede un espacio de 45,7 cm (18") entre los rieles horizontales (vea la ilustración "2").

## DRYWALL

## MURO SECO

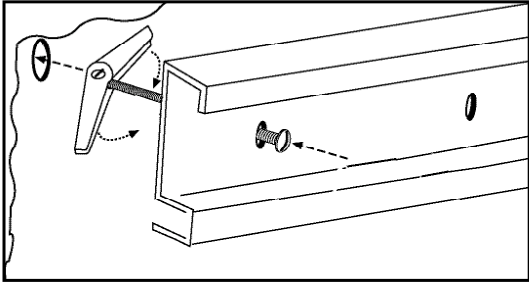

## STUDS

## MONTANTES

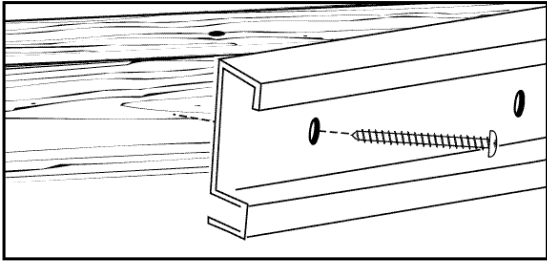

## CONCRETE

## CONCRETO

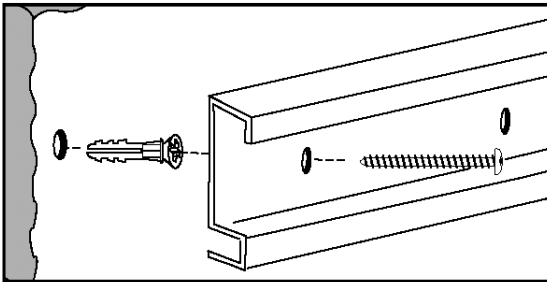

**IMPORTANT:** For optimum performance, align holes 1, 3, and 5 (counting from either end) with studs. If holes 1, 3, and 5 are secured into studs, no installation in holes 2 and 4 are necessary. However, if stud mounting is not used (or is used for less than 3 locations), we recommend using toggle bolts in **all** hole locations where studs are not used.

**IMPORTANTE:** Para un óptimo desempeño, alinee los orificios 1, 3, y 5 (contando desde cualquier extremo) con los montantes. Si los orificios 1, 3, y 5 se fijan a los montantes, no se requiere la instalación en los orificios 2 y 4. Sin embargo, si no se utiliza la instalación en montantes (si se usa en menos de 3 ubicaciones), recomendamos el uso de pernos de palanca en **todas** las ubicaciones de los orificios donde no se utilizan montantes.

## Install Hang Track

### To install Hang Track into drywall:

1. Drill 1/2" holes at marked locations on wall.
2. Remove toggle from bolt. Insert bolt through hole in Hang Track and re-install toggle onto end of bolt.
3. Place Hang Track against wall at hole locations. Squeeze toggle bolts and push through drilled hole. Tighten bolt to secure Hang Track to wall.

### To install Hang Track into studs:

1. Align holes in Hang Track with studs along ceiling.
2. Attach Hang Track directly to studs in wall using #12 x 2" panhead screws (supplied).

### To install Hang Track into concrete:

1. Drill 1/4" holes at marked locations on wall.
2. Insert five anchors into 1/4" holes.
3. Place hang track against wall aligning holes in track with anchors.
4. Secure hang track to wall with #12 x 2" pan head screws (supplied).

## Instalación de los rieles horizontales

### Para instalar el riel horizontal en muro seco:

1. Perfore orificios de 1,2 cm en las ubicaciones marcadas en la pared.
2. Quite la palanca del perno. Inserte el perno a través del orificio en el riel horizontal y vuelva a instalar la palanca sobre el extremo del perno.
3. Coloque el riel horizontal contra la pared en las ubicaciones de los orificios. Presione las palancas de los pernos y empujélos a través de los orificios perforados. Apriete el perno para fijar el riel horizontal a la pared.

### Para instalar el riel horizontal en montantes:

1. Alinee los orificios en el riel horizontal con los montantes al borde del techo.
2. Fije el riel horizontal directamente en los montantes de la pared usando tornillos de cabeza redonda #12 x 5 cm (incluidos).

### Para instalar el riel horizontal en concreto:

1. Perfore orificios de 6 mm en las ubicaciones marcadas en la pared.
2. Inserte 5 tarugos dentro de los orificios de 6 mm.
3. Coloque el riel horizontal contra la pared, alineando los orificios en el riel con los tarugos.
4. Fije el riel horizontal a la pared con tornillos de cabeza redonda #12 x 5 cm (incluidos).

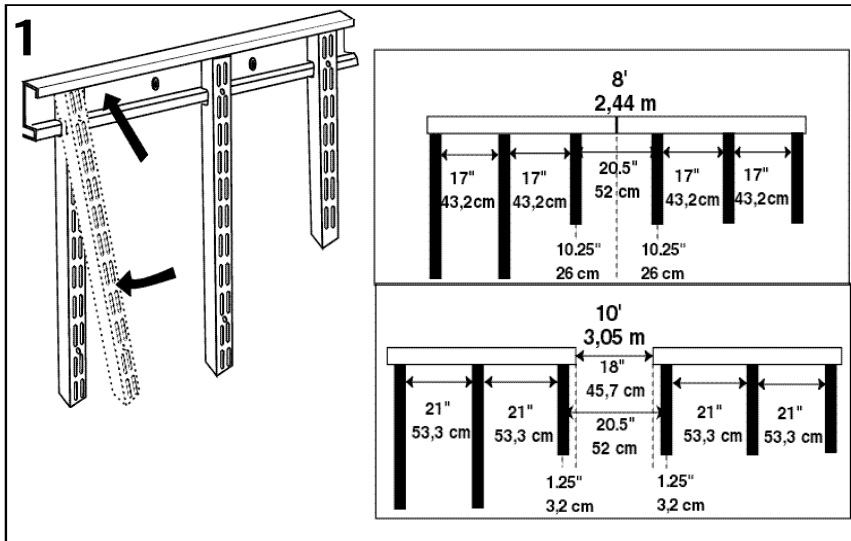

## Install Standards

1. Attach Standards onto Hang Track. Be sure to put 48" long standards at the far left end. For both closet sizes, the **MIDDLE** Standards need to be 20-1/2" apart **FROM CENTER OF ONE STANDARD TO CENTER OF OTHER STANDARD** (for 8' closets, this means 10-1/4" from end of hang track; for 10' closets this means 1-1/4" from end of hang track since there is an 18" gap between hang tracks). Measure and space **remaining** Standards as shown measuring in space **BETWEEN (edge to edge)** of Standards.

## Instalación de los rieles verticales

1. Conecte los rieles verticales al riel horizontal. Asegúrese de colocar los rieles verticales largos de 48" (1,22 m) al extremo izquierdo. Para ambos tamaños de clóset, los rieles verticales del **MEDIO** necesitan colocarse con una separación de 20-1/2" (52 cm) **DESDE EL CENTRO DE UN RIEL AL CENTRO DEL OTRO** (para clósets de 8' (2,44 m) esto significa 10-1/4" (26 cm) desde el extremo del riel horizontal; para clósets de 10' (3,05 m) esto significa 1-1/4" (3,18 cm) desde el extremo del riel horizontal, ya que hay un espacio de 18" (45,7 cm) entre los rieles horizontales). Mida y coloque los rieles verticales restantes como se muestra, midiendo el espacio **ENTRE (de borde a borde)** los rieles verticales.

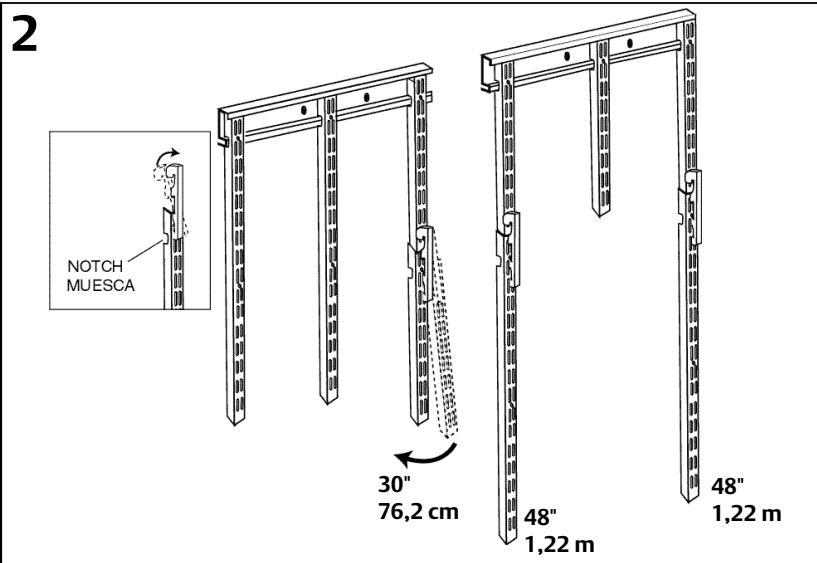

## Install Standards (Cont.)

- Hook bottom of standard extender onto remaining Standards. Be sure to hook standard extender onto end with notch. Hook each standard extender/standard as shown (be sure to note location of 48" standard extender/standards).

## Instalación de los rieles verticales (Continuación)

- Conecte el fondo de la extensión para rieles verticales en los demás rieles verticales. Asegúrese de conectar la extensión para rieles verticales en el extremo con la muesca. Conecte cada extensión / riel vertical como se muestra (tenga en cuenta la ubicación de las extensiones / rieles verticales de 1,22 m (48")).

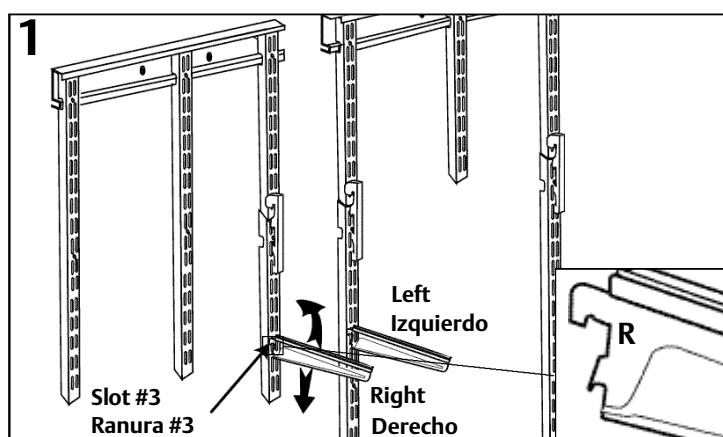

## Install Drawer

- Identify right ("R") and left ("L") brackets (see inset drawing). Counting from the bottom of the hang standard, count up **3 slots** and insert brackets into corresponding "inside" slots on standards as shown.
- Hook drawer shelf into front groove of each drawer bracket. Place back wire into back holes on brackets and use a rubber mallet to tap into place.
- Slide supplied drawer into lower channels on each bracket.
- Repeat for second drawer. Be sure to allow **4 slots between** drawer brackets for height of drawer.

## Instalación de los cajones

- Identifique los soportes derecho ("R") e izquierdo ("L") (vea el recuadro). Contando desde la parte inferior del riel vertical, cuente 3 ranuras e inserte los soportes en las ranuras "interiores" correspondientes de los rieles verticales como se muestra.
- Enganche la repisa del cajón en la ranura delantera de cada soporte para cajón. Coloque el alambre trasero en los agujeros traseros de los soportes y use un mazo de goma para darle golpecitos hasta que quede bien colocada.
- Deslice el cajón proporcionado en los canales inferiores de cada soporte.
- Repita el proceso para el segundo cajón. Asegúrese de dejar 4 ranuras entre los soportes para cajones para la altura del cajón.

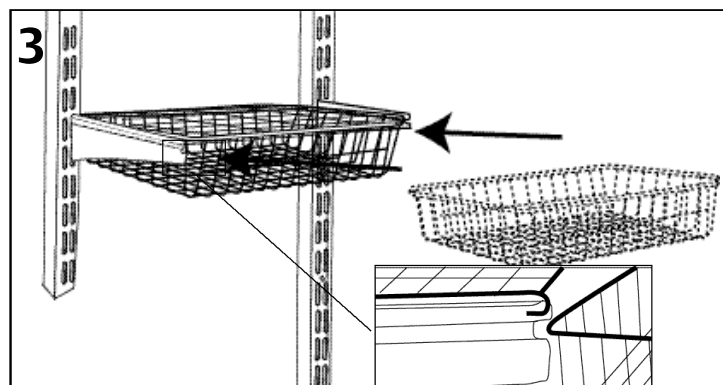
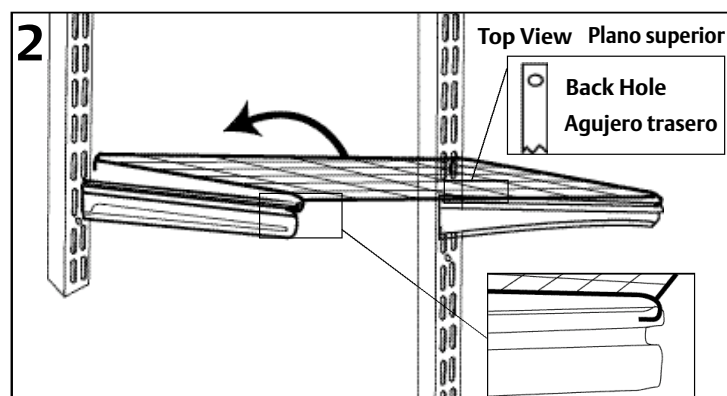

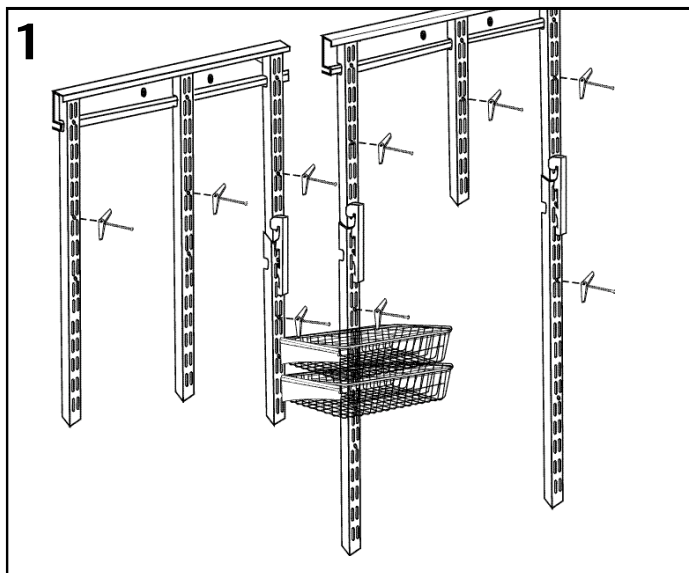

## Attach Standards to Wall

1. Secure each standard to wall through second or third hole location from top. For standards with a standard extender, secure bottom standard to wall through second or third hole as well. (See "Install Hang Track" section for specific wall type hardware use and instructions.)

## Fijar los rieles verticales en la pared

1. Fije cada riel vertical a la pared a través de la segunda o tercera ubicación de orificio. Para rieles verticales con extensión, también debe fijar el riel vertical inferior a la pared a través de la segunda o tercera ubicación de orificio (Vea la sección "Instalación del Riel Horizontal" arriba para el uso y las instrucciones de los herrajes de instalación según el tipo específico de la pared.)

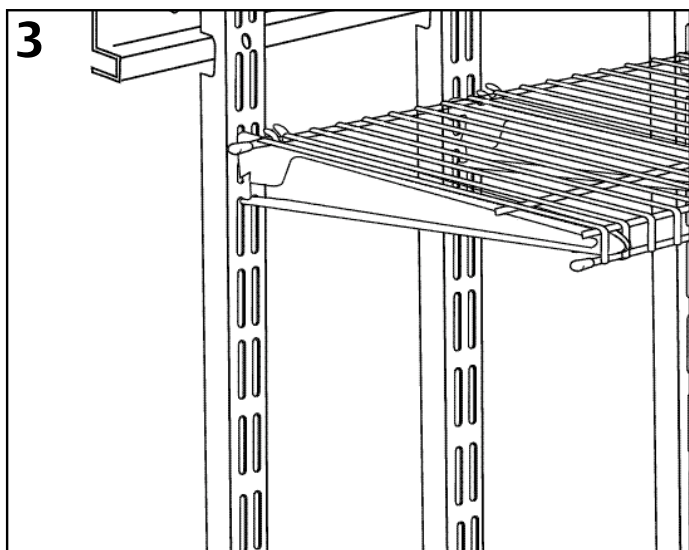
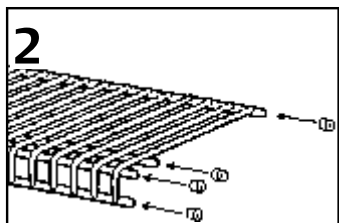
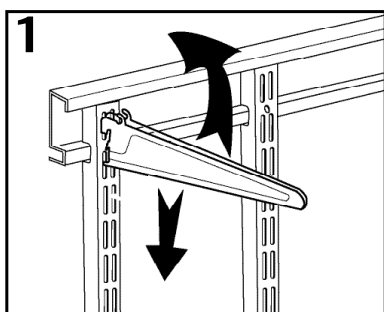

## Install Shelves

**NOTE:** For installations in closets 10' wide, no shelf cutting is required. For installations in closets 8' to 9'6", shelf trimmings required where an overhang occurs more than 6" from edge of shelf brackets. Cut shelves with a hacksaw or boltcutter in one inch increments. We recommend cutting shelf from end that will be closest to side wall.

1. Insert shelf brackets into standards at desired height for each 6' shelf and center 2' shelf. See front cover art for shelf locations. (Do not install shelf brackets for bottom right shoe shelf. See "Install Shoe Shelf" in next section.)
2. Place shelf endcaps onto exposed shelf wires.
3. Rest shelf on each shelf bracket at desired location. Pull shelf forward and allow front to "drop" over nose of shelf brackets (nose of each shelf bracket will fit between wires). Push shelf backwards so back wire fits into shelf bracket hooks. Firmly pull shelf forward at each bracket location to lock shelf into place.

## Instalación de las repisas

**NOTA:** Para la instalación en un clóset de 3,05 m (10') de ancho, no es necesario cortar las repisas. Para la instalación en clósets de 2,44 m (8') a 2,9 m (9'6"), será necesario cortar las repisas cuando sobresalen más de 15 cm (6") del borde de los soportes para repisa. Corte las repisas con una sierra cortametales o un cortapernos en incrementos de 2,5 cm. Recomendamos que corte el extremo de la repisa que quedará más cerca de la pared lateral.

1. Inserte los soportes de repisa en los rieles verticales a la altura deseada para cada repisa de 1,83 m (6') y la repisa central de 61 cm (2'). Vea la ilustración en la portada para las ubicaciones de las repisas. (No instale los soportes de repisa para la repisa para zapatos en la parte inferior a la derecha. Vea la próxima sección "Instalación de la Repisa para Zapatos".)
2. Coloque los tapones de la repisa sobre los alambres expuestos de la repisa.
3. Coloque la repisa sobre cada soporte de repisa en la ubicación deseada. Jale la repisa hacia delante y permita que la parte delantera "cuelgue" sobre la punta de los soportes de repisa (la punta de cada soporte de repisa encajará entre los alambres). Empuje la repisa hacia atrás para que el alambre posterior encaje en las ranuras del soporte de repisa. Jale firmemente la repisa hacia delante en cada ubicación de los soportes para fijar la repisa en su lugar.

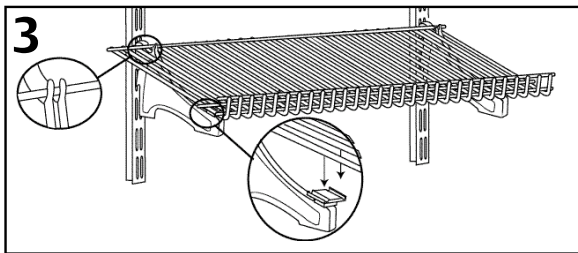
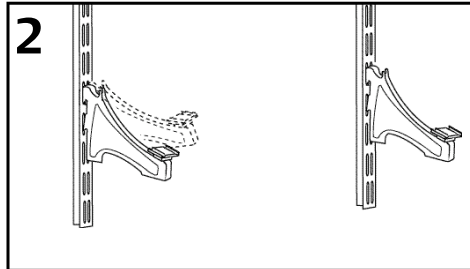
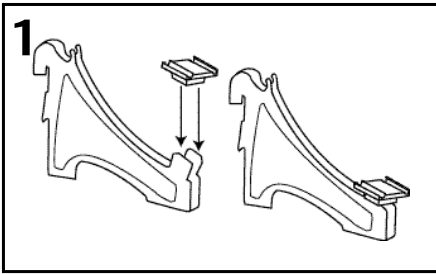

## Install Shoe Shelf

1. Attach shoe bracket insert onto end of shoe bracket as shown.
2. Attach shoe brackets to longest standards at bottom right.  
**NOTE:** For proper installation, turn shoe shelf upside down so lip faces up before installing.
3. Attach 4' shoe shelf onto shoe brackets by placing back of shelf into slots at back of shoe bracket. Pull shelf forward and lower front of shelf onto shoe bracket Insert as shown.

## Instalación de la repisa para zapatos

1. Conecte el separador del soporte para zapatos en el extremo del soporte para zapatos como se muestra.
2. Conecte los soportes para zapatos a los rieles verticales más largos en la parte inferior a la derecha.

NOTA: Para su instalación correcta, dele la vuelta a la repisa para zapatos para que el borde quede orientado hacia arriba antes de su instalación.

3. Conecte la repisa para zapatos de 1,22 m (4') a los soportes para zapatos, colocando la parte posterior de la repisa en las ranuras en la parte posterior del soporte para zapatos. Jale la repisa hacia delante y baje la parte delantera de la misma encima del separador del soporte para zapatos como se muestra.

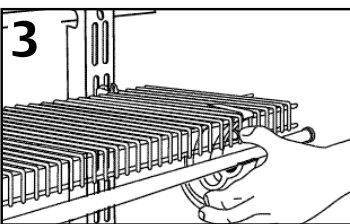
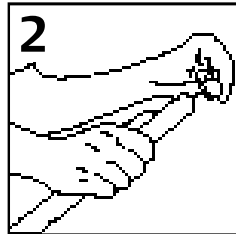
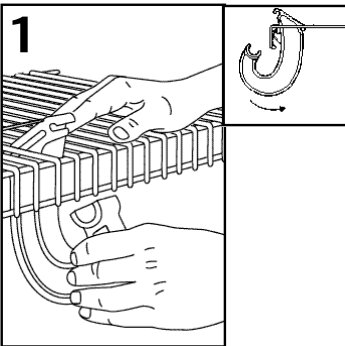

## Install SuperSlide™

1. Push top of hanger bar support up from under shelf and between wires as shown. Tilt hanger bar support back and snap onto horizontal wire. Pull hanger bar support down until it snaps onto horizontal wire. Never place hanger bar supports more than 3' apart.
2. Place hanger bar end caps onto ends of each hanger bar.
3. Place hanger bar into hanger bar supports and side wall brackets as shown. Press down to snap into place.

## Instalación de la repisa SuperSlide™

1. Empuje hacia arriba la parte superior del soporte para la barra colgadora desde debajo de la repisa y entre los alambres como se muestra. Incline el soporte de la barra colgadora hacia atrás y encájelo sobre el alambre horizontal. Jale el soporte de la barra colgadora hacia abajo hasta que encaje en el alambre horizontal. Nunca coloque los soportes de la barra colgadora con una separación de más de 91 cm.
2. Coloque los tapones de barra colgadora sobre los extremos de cada barra colgadora.
3. Coloque la barra colgadora dentro de los soportes de la misma y los soportes laterales como se muestra. Presione hacia abajo para encajarla en su lugar.



If a ClosetMaid® product does not give user complete satisfaction when installed in accordance with manufacturer's instructions, it will be exchanged free of charge. Only the unsatisfactory part in a multi-piece product will be exchanged.

**WIN \$500.00 in ClosetMaid® Products**  
Register your purchase to enter at:  
[www.closetmaid.com/register](http://www.closetmaid.com/register)  
and watch for a new winner every quarter

Consumer Toll-Free Help Line  
1-800-874-0008 (U.S.A and Canada)  
[www.closetmaid.com](http://www.closetmaid.com)

